

ENCIMERA INDUCCIÓN

CCIM3FBS320

Código EAN 8.436.555.984.908

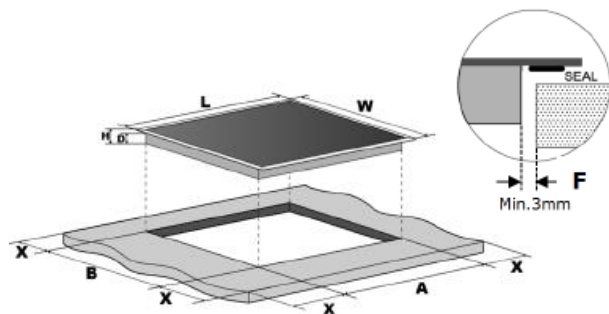

L(mm)	W(mm)	H(mm)	D(mm)	A(mm)	B(mm)	X(mm)	F(mm)
590	520	60	56	560+4 +1	490+4 +1	50 min.	3 min.

Características	Modelo
Tipo de encimera	Inducción
Modelo	CCIM3FBS320
Color	Negro
Zonas de cocción	-
Zonas inducción	3
Zonas Vitrocerámica	-
Zonas de gas	-
Prestaciones	
Modo control	Touch Control
Niveles de potencia	9
Temporizador (min)	99
Sensor panorámico	Si / Slider
Bordes Biselados	4
Bloqueo seguridad para niños	Si
Indicadores de calor residual	Si
Desconexión automática de seguridad	Si
Potencia y diámetro zonas cocción (Kw/mm)	
Inferior Izquierda	180mm/1500W-2000W
Superior Izquierda	180mm/1500W-2000W
Derecha / Boost	320mm/3000W-3600W
Dimensiones	
Ancho placa	590mm
Fondo placa	520mm
Alto	60mm
Ancho hueco	-
Fondo hueco	-
Alto hueco	-
Peso Neto	8.9Kg
Peso Bruto	10.9kg
Datos técnicos	
Tensión/Frecuencia V/Hz	220-240V/50Hz
Potencia Total W	7100W
Cable instalación	1.0M Cable

Corberó